



TURVALLISESTI NETISSÄ

 OPI KÄYTTÄMÄÄN NETTIÄ TURVALLISESTI
TÄMÄN HAUSKAN OPPAAN AVULLA! 

TUOTTAJA:

Suomenkieliset oppaat on tuottanut Liikenne- ja viestintävirasto Traficomin Kyberturvallisuuskeskus.

Voit tilata paperiversion, esittää ehdotuksia tai ilmoittaa virheistä lähettämällä sähköpostia osoitteeseen kirjaamo@traficom.fi

Tämä opas on saatavilla osoitteesta kyberturvallisuuskeskus.fi



Alkuperäisteos:

"Internet Segura"



Alkuperäisteoksen ovat tuottaneet CERT.BR ja NIC.BR, jotka ovat Brasilian tietoturvasta ja .br-verkkotunnuksista vastaavat viranomaiset, sekä CGI.BR joka on Brasilian internet-ohjausryhmä.

YLEINEN

KOORDINOINTI:

Cristine Hoepers

TOIMITTAJA:

Miriam von Zuben

KUVITUS:

Hector Gomez ja Shutterstock

GRAAFINEN SUUNNITTELU JA JULKAISU:

Maricy Rabelo, Klezer Uehara, Giuliano Galvez

SUOMENKIELINEN

KÄÄNNÖS:

AAC Global

OIKOLUKU JA AVUSTAJAT:

André Lucas Fernandes, Caroline D'Ávø, Evelyn Eisenstein (Rede ESSE Mundo Digital), Everton Teles Rodrigues, Fabiana Araujo, Helena Martins, Jorge Luiz Pinto de Souza (EMPREL), Leandro Moraes B. Stefano, Marcelo H. P. C. Chaves, Maria Silvia Lordello Marques, Raquel Lima Saraiva, Rodrigo Nejm (Equipe SaferNet Brasil)



creative commons

NIMEÄ-EIKAUPALLINEN-EIMUUTOKSIA 4.0 KANSAINVÄLINEN
(CC BY-NC-ND 4.0)

VOIT VAPAASTI:



JAKAA – kopioida aineistoa ja levittää sitä edelleen missä tahansa välineessä ja muodossa

SEURAAVILLA EHDÖILLÄ:



NIMEÄ – Sinun on mainittava lähde asianmukaisesti, tarjottava linkki lisenssiin sekä merkittävä, mikäli olet tehnyt muutoksia. Voit tehdä yllä olevan millä tahansa kohtuullisella tavalla, mutta et siten, että annat ymmärtää lisenssinantajan suosittelleen sinua tai teoksen käyttöäsi.



EI-KAUPALLINEN – Et voi käyttää aineistoa kaupallisiin tarkoituksiin.



EI MUUTOKSIA – Jos remiksaat tai muokkaat aineistoa taikka luot sen pohjalta uusia aineistoja, et voi jakaa tällaista muunneltua aineistoa.

<https://creativecommons.org/licenses/by-nc-nd/4.0/deed.fi>

NETINKÄYTTÖ VOI OLLA HAUSKAA, MUTTA TURVALLISUUTESI ON VAKAVA ASIA

Voit tehdä netissä monia hyödyllisiä asioita, kuten etsiä tietoja kotiläksyjä varten, jutella kavereiden kanssa, pelata nettipelejä, lukea kirjoja, kuunnella musiikkia ja katsella videoita ja elokuvia. Voi olla jopa vaikeaa kuvitella, miten nämä asiat onnistuivat ennen internetiä. Internetin monia eri toimintoja käytettäessä on tärkeää muistaa olla varovainen, jotta voit nauttia netin kaikista eduista.

Vanhempasi ovat todennäköisesti jo opettaneet sinulle, että vieraiden kanssa ei pidä alkaa juttusille ja että tietä ylittäessä on katsottava molempiin suuntiin. Netissä pätevät samat säännöt: sinun on oltava varovainen, sillä kaikki kohtaamasi ihmiset eivät ole rehellisiä eikä kaikki ole aina totta.

Turvallinen netinkäyttö ei ole vaikeaa. Voit nauttia rauhassa netin kaikista hyvistä puolista, kun vain noudatat muutamia kirjassa esiteltyjä vinkkejä.

VAKAVILLA ASIOILLA EI PIDÄ LEIKKIÄ.

PIDÄ HAUSKAA TURVALLISESTI SURFFATEN!

SUHTAUDU VAROVAISESTI IHMISIIN, JOITA ET TUNNE TAI JOIHIN OLET TUTUSTUNUT VAIN NETISSÄ

Vanhempasi ja muut aikuiset ovat varmasti jo opettaneet sinulle, että vieraiden kanssa ei pidä alkaa juttusille. Netissä pätee sama sääntö: juttele henkilökohtaisista asioista vain sellaisten ihmisten kanssa, jotka tunnet oikeasti.

Jos vieras ihminen alkaa kysellä henkilökohtaisuuksia netissä tai haluaa lisätä sinut kaverikseen sosiaalisessa mediassa, kerro siitä vanhemillesi. Valitettavasti kaikki ihmiset eivät ole liikkeellä hyvin aikein eivätkä puhu aina totta – vanhempasi voivat auttaa sinua tässä tilanteessa.







OLE OMA ITSESI!

OLISIKO SINUSTA KIVAA, JOS NETISSÄ TAPAAMASI IHMINEN EI OLISIKAAN SE, JOKA HÄN SANOI OLEVANSA? VARMASTI EI. ÄLÄ SIIS TEE NIIN ITSEKÄÄN MUILLE: ÄLÄ LUO VÄÄRENNETTYJÄ (TEKAISTUJA) PROFIILEJA ÄLÄKÄ YRITÄ ESIINTYÄ JONAIN TOISENA IHMISENÄ. SE ON VÄÄRIN JA VOI AIHEUTTAA ONGELMIA SEKÄ SINULLE ETTÄ VANHEMMILLES!





Jos olet hyväksynyt vanhempiesi luvalla kaveriksesi jonkun netissä tapaamasi ihmisen, muista seuraavat asiat:

-  Älä anna hänen kuvata tai videoida sinua, äläkä lähetä hänelle kuvia tai videoita itsestäsi.
-  Älä sovi yksin tapaamisia hänen kanssaan.
-  Suojele yksityisyyttäsi (kerromme jäljempänä tähän liittyviä vinkkejä).
-  Älä vieraile sivustoilla tai avaa linkkejä, joita hän lähettää sinulle.
-  Kerro heti vanhemillesi, jos kyseinen ihminen käyttäytyy oudosti, uhkailee sinua tai pyytää pitämään jonkin asian salaisuutena.



Se, että olet tutustunut johonkin ihmiseen netissä, ei vielä tarkoita, että hän olisi oikea ystäväsi. Muista, että todelliset ystävät ovat ihmisiä, jotka sinä ja vanhempasi tunnette henkilökohtaisesti.

VOIT LÖYTÄÄ NETISTÄ UUSIA YSTÄVIÄ, MUTTA SEN ON TAPAHDUTTAVA VASTUULLISELLA TAVALLA JA MITÄÄN SALAILEMATTI.



DOMINOX

TÄYTÄ RISTIKKO KOROSTETUILLA SANOILLA. SANOJEN ON SOVITTAVA YHTEEN RISTEÄMÄKOHDISSA.

Anna sai Petri-nimiseltä pojalta **KAVERIPYYNNÖN**. Anna hämmästyí: "En kyllä tunne ketään Petriä...". Anna muisti isänsä opetuksen, jonka mukaan **TUNTEMATTOMIEN** kanssa ei pidä alkaa juttusille, joten hän päätti soittaa isälleen. Anna ja hänen isänsä tutkivat yhdessä Petrin **TIETOJA**, kunnes Annalle juolahti mieleen: "Petrihän on se uusi **OPPILAS KOULUSSAMME**". Varmistettuaan asian Petrin vanhemmilta hän hyväksyi Petrin pyynnön. Kävi ilmi, että Petri tarvitsi **APUA KOTILÄKSYISSÄ**.

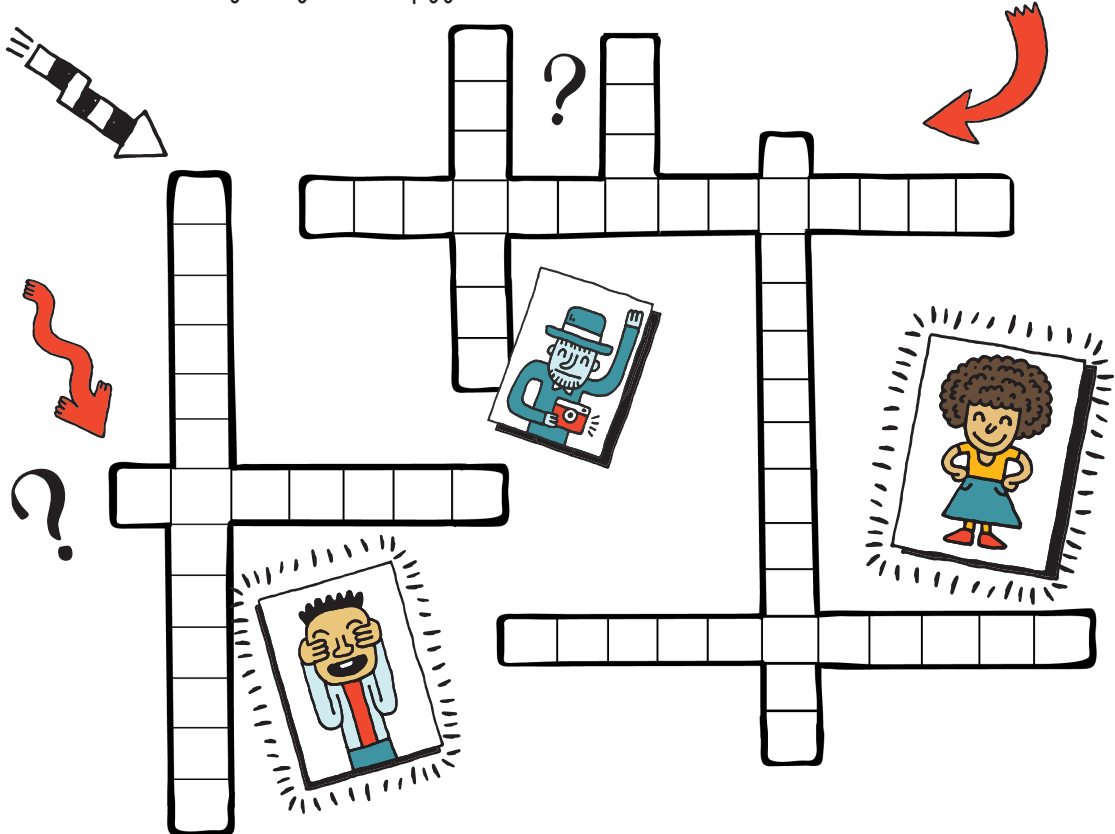

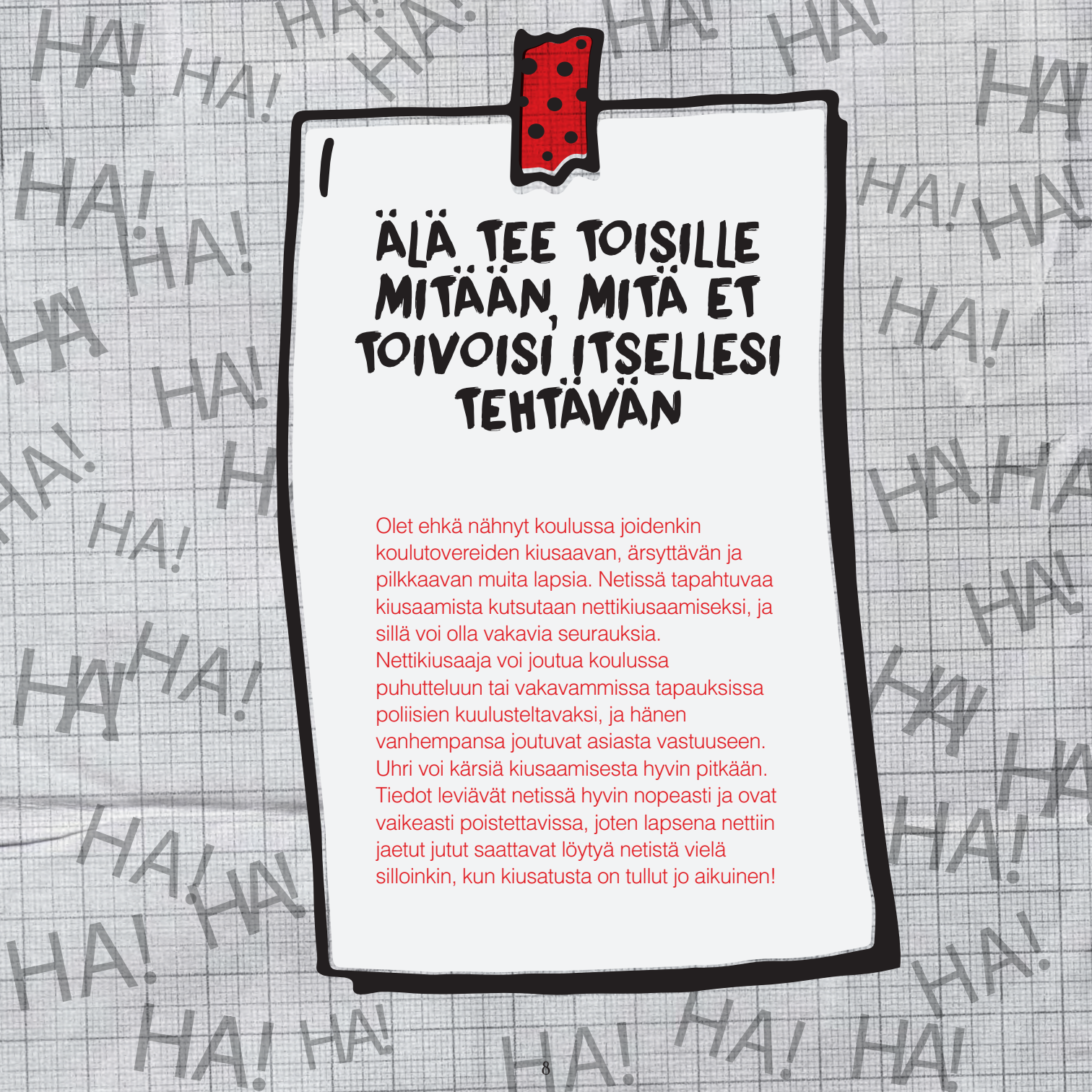

ÄLÄ TEE TOISILLE MITÄÄN, MITÄ ET TOIVOISI ITSELLESI TEHTÄVÄN

Olet ehkä nähnyt koulussa joidenkin koulutovereiden kiusaavan, ärsyttävän ja pilkkaavan muita lapsia. Netissä tapahtuvaa kiusaamista kutsutaan nettikiusaamiseksi, ja sillä voi olla vakavia seurauksia. Nettikiusaaja voi joutua koulussa puhutteluun tai vakavammissa tapauksissa poliisien kuulusteltavaksi, ja hänen vanhempansa joutuvat asiasta vastuuseen. Uhri voi kärsiä kiusaamisesta hyvin pitkään. Tiedot leviävät netissä hyvin nopeasti ja ovat vaikeasti poistettavissa, joten lapsena nettiin jaetut jutut saattavat löytyä netistä vielä silloinkin, kun kiusatusta on tullut jo aikuinen!

Jos joudut nettikiusaamisen kohteeksi, muista, et ole yksin ja voit saada apua. Toimi seuraavasti:

⚡ PYYDÄ APUA. KERRO VANHEMMILLESISI. JOS KIUSAAMISTA ON TAPAHTUNUT KOULUSSA, KERRO ASIASTA ROHKEASTI OPETTAJILLESISI JA KOULUN REHTORILLE.

⚡ JOS MAHDOLLISTA, TALLENNNA VIESTIT, VALOKUVAT, VIDEOT JA SIVUT, JOITA ON KÄYTETTY KIUSAAMISEESI.

⚡ ÄLÄ REAGOI ÄRSYTTÄMISEEN, ESTÄ SINUA KIUSANNEET HENKILÖT JA ILMOITA HEISTÄ SIVUSTON TAI PALVELUN YLLÄPITÄJILLE.





TIESITKÖ TÄMÄN?

**KIUSAAMISESTA KÄYTETTÄVÄ
ENGLANNINKIELINEN SANA "BULLYING"
JUONTAA JUURENSA SANASTA "BULLY",
JOKA TARKOITTAAP TAPPELUPUKARIA,
RÄHINÖIJÄÄ JA PAHOINPITELIJÄÄ**

Sinäkin voit torjua nettikiusaamista ja tehdä netistä turvallisemman. Älä julkaise, kommentoi tai jaa viestejä, valokuvia tai videoita, jotka voivat satuttaa, nöyryyttää tai vahingoittaa jotakuta. Älä myöskään tykkää loukkaavista viesteistä, valokuvista tai videoista. Älä tee kavereistasi mautonta pilaa tai keksi heistä valheellisia tarinoita. Ennen kuin julkaiset jotakin, yritä asettaa toisen henkilön asemaan ja mieti seuraavaa: "Miltä minusta tuntuisi, jos joku tekisi minulle samoin?"

TOISTEN KUNNIOITTAMINEN ON ERITTÄIN TÄRKEÄÄ

SELVITÄ LAUSEET:





























A B C D E F G H I J K L M N O P Q R S T U V W X Y Z Å Ä Ö













































































KUNNIOITTAVA KÄYTÖS ON HYVÄKSI KAIKILLE

Netiketillä tarkoitetaan ohjeita fiksuun nettikäyttäytymiseen. Niitä noudattamalla yhdessäolo ja toisten ymmärtäminen ja kunnioittaminen sujuu kaikilta internetissä. Seuraavaksi tutustumme joihinkin näistä ohjeista.

Aloita keskustelu tervehtimällä, ja muista myös hyvästely. Älä liioittele: sinun ei tarvitse tervehtiä erikseen kaikkia ryhmäkeskustelussa.

Älä kirjoita kenellekään tai julkaise mitään vihaisena. Saatat katua asiaa myöhemmin, kun olet jo rauhoittunut.

Älä kirjoita kaikkea isoin kirjaimin. Se tarkoittaa, ETTÄ HUUDAT, EIKÄ KUKAAN PIDÄ SELLAISESTA.

Älä käyttäydy hyökkäävästi tai loukkaavasti äläkä kirjoile.

Jos joku ei vastaa heti viesteihisi, älä ole kärsimätön ja lähetä viestejä uudelleen. Malta odottaa, koska tavoittelemasi henkilö ei ole välttämättä laitteensa äärellä tai pysty muuten vastaamaan.

lue viestit uudelleen ennen lähettämistä mahdollisten virheiden korjaamiseksi.

laita puhelimesi tai tablettisi äänettömälle tai käytä kuulokkeita, kun käytät ääntä pitäviä sovelluksia. Melu voi häiritä lähelläsi olevia ihmisiä.

Ääniviestin kuunteleminen ei ole mahdollista kaikissa tilanteissa. Lähetä tekstiviesti, jos haluat että viesti luetaan mahdollisimman pian.

TIESITKÖ TÄMÄN?
Netiketti =
interNet + etiketti

KIRJOITA JA PUHU OIKEIN

On olemassa monia tapoja kirjoittaa ja puhua riippuen siitä, missä ja kenen kanssa viestit. On ihan ”okei” käyttää slangia, kun puhut esimerkiksi kavereidesi kanssa.

Netissä voit käyttää lyhenteitä näppäilläksesi nopeammin ja kuvakkeita/emojeita/hymiöitä kertoaksesi, oletko

😊 vai 😞.

Vältä kielioppivirheitä ja muista ettet käytä lyhenteitä tai slangia kotiläksyjä tehdessäsi tai kokeisiin vastatessasi. Opettajien ja vanhempien kanssa viestitellessä käytä hyvää yleiskieltä, mutta voit höystää viestiesi sanomaa emojeilla.

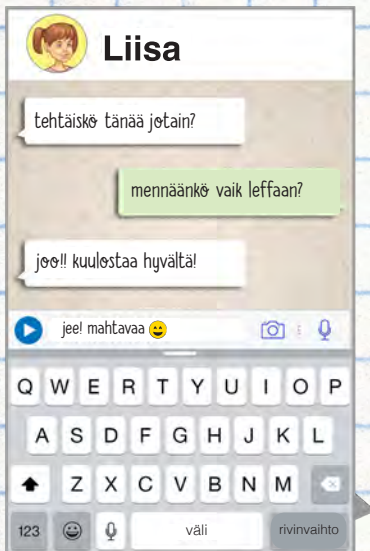

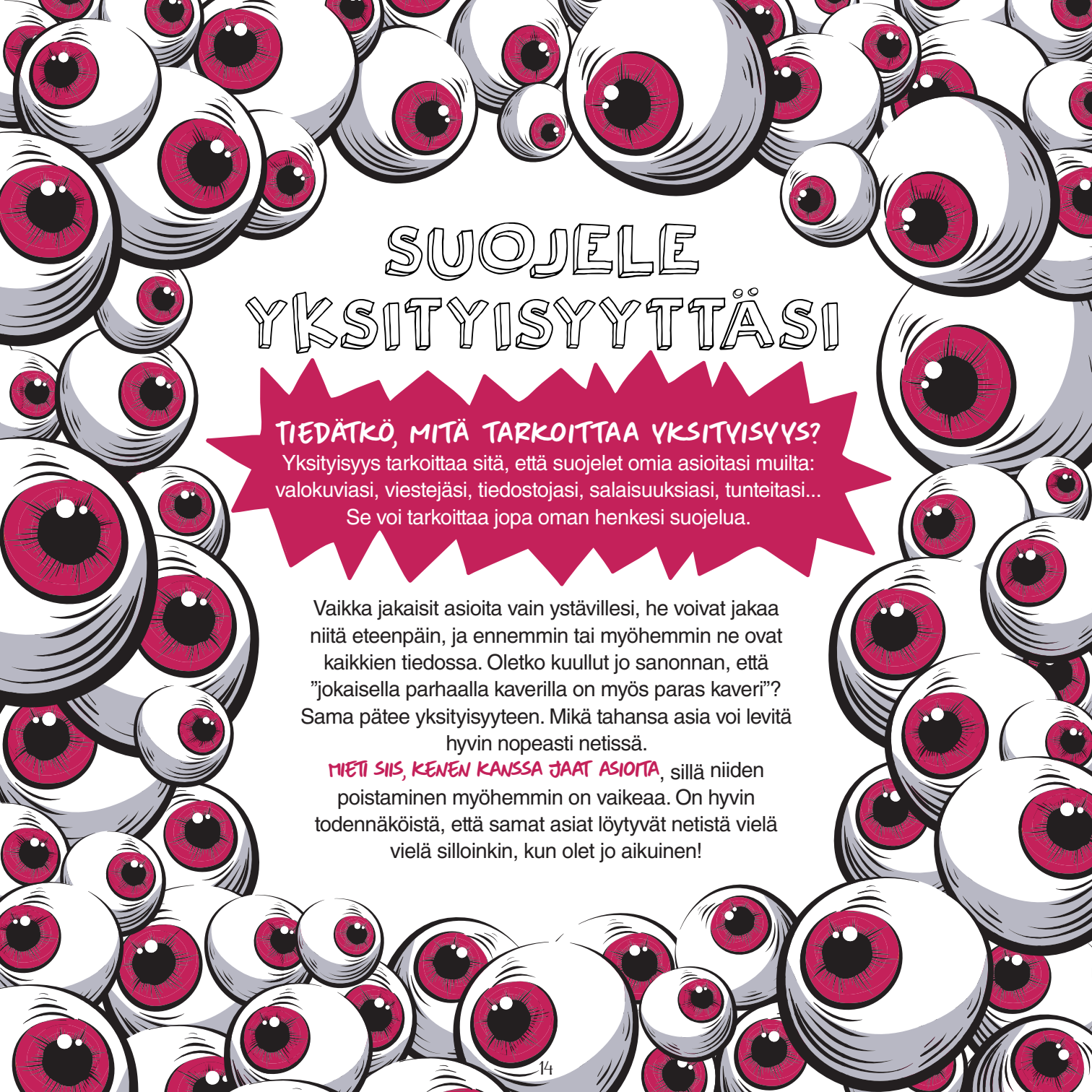

SUOJELE YKSITYISYYTTÄSI

TIEDÄTKÖ, MITÄ TARCOITAA YKSITYISYYS?

Yksityisyys tarkoittaa sitä, että suojelet omia asioitasi muilta: valokuviasi, viestejäsi, tiedostojaasi, salaisuuksiasi, tunteitasi...
Se voi tarkoittaa jopa oman henkesi suojelua.

Vaikka jakaisit asioita vain ystäville, he voivat jakaa niitä eteenpäin, ja ennemmin tai myöhemmin ne ovat kaikkien tiedossa. Oletko kuullut jo sanonnan, että ”jokaisella parhaalla kaverilla on myös paras kaveri”? Sama pätee yksityisyyteen. Mikä tahansa asia voi levitä hyvin nopeasti netissä.

MIETI SIIS, KENEN KANSSA JAAT ASIOITA, sillä niiden poistaminen myöhemmin on vaikeaa. On hyvin todennäköistä, että samat asiat löytyvät netistä vielä silloinkin, kun olet jo aikuinen!

KESKUSTELE
ONGELMISTASI
MIELUUMMIN KASVOTUSTEN
YSTÄVIESI JA VANHEMPIESI
KANSSA. ÄLÄ PURA HUOLIASI
INTERNETISSÄ.

SINUN ON TIEDETTÄVÄ,
MILLOIN SIJAINNITTIETOSI
OVAT JULKISET. ÄLÄ
ANNA TUNTEMATTOMIEN
SAADA SELVILLE, MISSÄ
OLET.

Tykkäätkö kuvata
videoita? Näytä videot
vanhemillesi tai jollekin
muulle luotettavalle
aikuiselle ennen niiden
lähettämistä, jotta he
voivat arvioida, voiko
niitä julkaista.

ÄLÄ KÄYTÄ KOSKAAN
ILMAN LUPAA MUIDEN
HENKILÖIDEN LUOTTO-
KORTTEJA, HENKILÖTIE-
TOJA TAI JULKAISUJA.



MIETI HETKI
ENNEN KIRJOIT-
TAMISTA TAI
VALOKUVIEN JA
VIDEOIDEN
LÄHETTÄMISTÄ

Käytä aina
lempinimeä
tai nimimerkkiä,
kun pelaat netissä.
Älä koskaan kerro
koko nimeäsi tai
salasanojasi muille
pelaajille.

Oletko jo kuullut puhutta-
van *alastonkuvista*? Jotkut
ottavat kuvia ruumiinosistaan
ja lähettävät niitä toisille
netissä. Joskus he kuitenkin
joutuvat katumaan, koska
valokuvat leviävät muiden
nähtäville, vaikka se ei ollut
tarkoituksena. Jos joku pyytää
sinusta alastonkuvia, sano
heti **Ei** ja ilmoita asiasta van-
hemillesi tai jollekin muulle
luotettavalle aikuiselle.

MÄÄRITÄ PROFIILISI
ASETUKSISTA, ETTÄ VAIN
YSTÄVÄSI NÄKEVÄT
JULKAISUSI JA TIETOSI.
PYYDÄ TARVITTAESSA
APUA ASETUSTEN
MUUTTAMISEKSI.

OLE VAROVAINEN, MITÄ
VALOKUVIESI JA VIDEOIDESI
TAUSTALLA NÄKYVÄT. NE VOIVAT
KERTOA KOTISI SIJAINNIN
TAI PALJASTAA SINUSTA TAI
VANHEMMISTASI TIETOJA,
JOIDEN ETTE HALUAISI OLEVAN
JULKISIA.

SUOJELE MUIDEN YKSITYISYYTTÄ

SINUN ON SUOJELTAVA MUIDEN YKSITYISYYTTÄ SAMALLA TAVOIN KUIN OMAASI:

- 👁️ 👁️ Ole varovainen, mitä tietoja julkaiset ystäivistäsi ja perheenjäsenistäsi. Yksityisiä tietoja voivat olla esimerkiksi opiskelupaikka, kotiosoite, työpaikka tai tiedot siitä, missä he olivat lomalla tai viikonlopun vietossa.
- 👁️ 👁️ Pyydä lupa ennen kuin julkaiset videoita tai valokuvia, joissa esiintyy muita henkilöitä. Jotkut eivät tykkää siitä, että heidät merkitään julkaisuihin. Älä siis tee niin ennen kuin olet saanut siihen luvan.
- 👁️ 👁️ Älä jaa tai näytä jonkun toisen sinulle lähettämiä henkilökohtaisia valokuvia tai videoita luvatta.

JOS LAINAAT TOISEN HENKILÖN KÄNNYKKÄÄ, TABLETTIA TAI KANNETTAVAA TIETOKONETTA, TOIMI SEURAAVASTI:

- 👁️ 👁️ Älä urki mitään, mikä ei sinulle kuulu, kuten viestejä ja kuvia.
- 👁️ 👁️ Ole varovainen laitteelle tallennettujen tietojen kanssa, sillä niiden omistaja ei ehkä halua julkaista niitä.
- 👁️ 👁️ Jotkin pelit julkaisevat automaattisesti asioita laitteen omistajan profiilissa, eikä hän ehkä pitäisi siitä lainkaan.

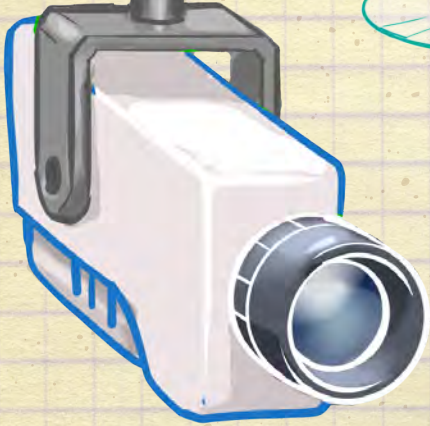
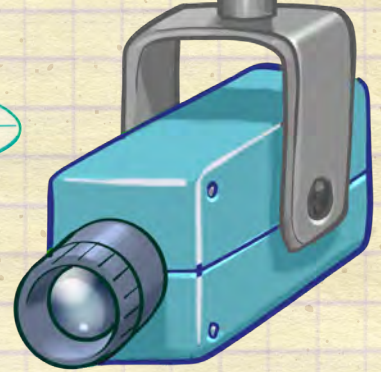
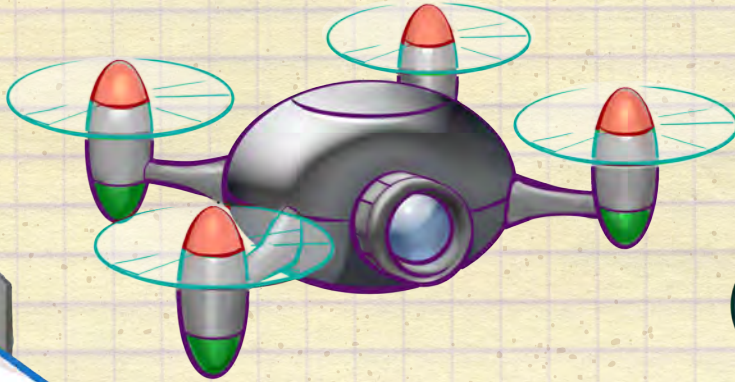

OLE TARKKANA,
MITÄ JAAT



TESTAA

LISÄÄ PUUTTUVAT SANAT LAUSEISIIN

NETTIKIUSAAMISEKSI — YKSITYISYYTTÄ — HARKINTA — NETIKETIKSI — VIERAIDEN

1

INTERNETISSÄ TAPAHTUVIEN VÄÄRINYMMÄRRYSTEN VÄLTTÄMISEKSI
LAADITTUJA SÄÄNTÖJÄ KUTSUTAAN _____.

2

INTERNETISSÄ TAPAHTUVAA KIUSAAMISTA KUTSUTAAN
_____.

3

OLE VAROVAINEN _____ TAI SELLAISTEN HENKILÖIDEN
KANSSA, JOTKA TUNNET VAIN INTERNETISTÄ.

4

MINUN ON SUOJELTAVA OMAANI JA MUIDEN HENKILÖIDEN
_____.

5

_____ ON HYVÄKSI KAIKILLE.

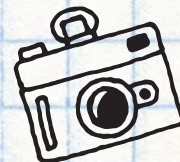

TIETOSI



MIKÄ SEURAAVISTA VAIHTOEHDOSTA ON OIKEIN?

- A) VOIN POISTAA HELPOSTI JULKAISEMANI ASIAT.
- B) MINUN ON JAETTAVA KAIKKI, MITÄ ELÄMÄSSÄNI TAPAHTUU.
- C) KUKIN VASTAA VAIN OMAN YKSITYISYYTENSÄ SUOJELEMISESTA.
- D) MINUN ON SUOJELTAVA OMAANI JA MUIDEN YKSITYISYYTTÄ.



MIKÄ SEURAAVISTA KIRJOITUSTAVOISTA ON VÄÄRIN?

- A) LÄHTISITTEKÖ MINUN KANSSANI ELOKUVIINI?
- B) LÄHTISITKÖ KANSSANI ELOKUVIINI?
- C) LÄHETSÄ LEFFAAN MUN KAA?
- D) JOU, SUP? LEFFAAN TN? -NOEI LOL
- E) EI MIKÄÄN YLLÄ OLEVISTA
- F) KAIKKI

JOS VASTASIT "E" EI MIKÄÄN
YLLÄ OLEVISTA, VASTASIT OIKEIN.
ONNEKSI OIKOONI OIKEA PUHE-
JA KIRJOITUSTAPA RIIPPUU SIITÄ,
KENEN KANSSA KESKUSTELET. ON
HIENOA OPIA KÄYTTÄMÄÄN SOPI-
VAA KIELTÄ KUSSAKIN TILANTEESSAI!



KUNNIOITA MUIDEN TYÖTÄ

NETISSÄ ON PALJON SIISTIÄ NÄHTÄVÄÄ JA TEHTÄVÄÄ. VOIT ESIMERKIKSI KATSOA VIDEOITA, KUUNNELLA MUSIIKKIA, KATSELLA VALOKUVIA JA LUKEA KIRJOJA. KAIKILLA NÄILLÄ SISÄLLÖILLÄ ON TEKIJÄNSÄ, JOTEN ENNEN SISÄLLÖN JAKAMISTA TAI KOPIOIMISTA ON TÄRKEÄÄ TIETÄÄ, ONKO VIDEON, VALOKUVAN, KIRJAN TAI MUSIIKIN TEKIÄ SALLINUT TEOKSENSA KÄYTÖN.



Kuvittele, että olisit kirjoittanut jo pitkään kirjaa. Olisiko sinusta mukavaa, jos joku toinen kopioisi kirjasi, vaihtaisi sen nimen eikä mainitsisi sinua sen tekijänä?

Olisiko sinusta mukavaa, jos joku kopioisi ottamasi todella hienon valokuvan ja väittäisi sitä itse ottamukseen? Se ei varmasti olisi sinusta kivaa.

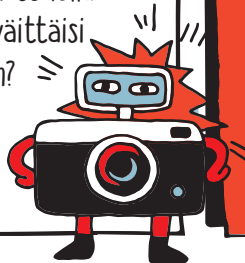

Lähteen kertominen, eli kuka teoksen on tehnyt ja missä se on julkaistu, on kunnioitettavaa. Muista pyytää lupa julkaisuun, vaikka mainitsetkin lähteen.

Myös asentamasi sovellukset ovat sellaisten ihmisten tai yritysten luomia, jotka ovat käyttäneet työhön aikaa ja rahaa. Jotkin sovellukset ovat ilmaisia ja vapaasti käytettävissä, kun taas toiset ovat maksullisia.



Maksullisten sovellusten käyttäminen maksamatta on väärin, ja se voidaan luokitella piratismiksi. Vanhempasi voivat saada esimerkiksi sakot, jos käytät näitä sovelluksia ilman lupaa. Älä siis tee niin. Jos haluat todella käyttää sovellusta, etsi samaan tarkoitukseen saatavilla oleva ilmainen sovellus tai kysy vanhemmiltasi, voisivatko he ostaa sovelluksen.





SEURAAVAKSI NÄYTÄMME, MITEN
VOIT OSOITTA A, ETTÄ TEKSTI ON
KOPIOITU. LISÄÄ TEKSTIN YMPÄRILLE
LAINAUSMERKIT JA MAINITSE LOPUSSA,
KUKA TEKSTIN ON LAATINUT JA
MISTÄ SE ON KOPIOITU.

"Suojele yksityisyyttäsi: ota huomioon, että olet julkisessa paikassa, jossa kuka tahansa voi nähdä ja saada käyttöönsä julkaisemasi sisällön sekä nyt että tulevaisuudessa." - Internetin turvallisuusohjeet, CERT.br; cartilha.cert.br



**JOS KÄYTÄT KOTITEHTÄVISSÄSI NETISTÄ LÖYTÄMIÄSI
TIE TOJA, KERRO SELVÄSTI, ETTÄ TIEDOT OVAT
KOPIOITUJA. MUISTA MAINITTA LÄHDE ELI SIVUSTO,
JOSTA OLET KOPIOINUT TIEDOT.**





**NOUDATA
IKÄRAJOJA**

SUOSITUSIKÄRAJAT KOSKEVAT PIIRRETTYJÄ ELOKUVIA JA SARJOJA SEKÄ VERKKOSIVUSTOJA, NETTIPALVELUITA JA SOVELLUKSIA.

IKÄRAJOJEN TARKOITUKSENA ON
SUOJELLA SINUA.

Tarkista käyttöehdot ja ikäraja ennen kuin käytät verkkosivustoa. Esimerkiksi joidenkin sosiaalisen median palvelujen käyttämistä varten sinun on oltava vähintään 13-vuotias. Jos et ymmärrä käyttöehtoja, keskustele vanhempiesi tai opettajiesi kanssa.

JOS SINULLE TULEE EPÄMIELLYTTÄVÄ OLO JOSTAKIN NETISSÄ LUKEMASTASI TAI NÄKEMÄSTÄSI ASIASTA,

- ☉ PYSY RAUHALLISENA, ÄLÄ SÄIKÄHDÄ ÄLÄKÄ OSALLISTU HETI KESKUSTELUUN ASIASTA.
- ☉ PYRI KESKUSTELEMAAN ASIASTA KASVOTUSTEN JONKUN TUNTEMASI AIKUISEN KANSSA.
- ☉ ILMOITA ASIA PALVELUN YLLÄPITÄJÄLLE.
- ☉ ESTÄ HENKILÖT, JOTKA JULKAISEVAT HÄIRITSEVÄÄ SISÄLTÖÄ.

INTERNET EI OLE KAIKKI KAIKESSA!

Merkitse
asiat, joista
sinulla on jo
kokemusta

OLIN HYVIN
VÄSYNYT, VAIKKA EI
OLLUT VIELÄ NUKKU-
MAANMENOAIKA.

EN SAANUT
UNTA TAI NÄIN
PALJON PAINAJAISIA
YÖN AIKANA.



PELASIN TAI
KÄYTIN NETTIÄ,
VAIKKA EI PITÄNYT.

VALITIN, ETTÄ
"MINULLA EI OLE
MITÄÄN TEKEMISTÄ",
VAIN SIKSI, ETTÄ EN
PÄÄSSYT NETTIIN.

EN HALUNNU
MENNÄ JONNEKIN,
KOSKA "SIELLÄ EI OLE
NETTIÄ".



PYYSIN LANGAT-
TOMAN VERKON SA-
LASANAN HETI PERILLE
SAAVUTTUANI.

JÄTIN LEIKKIMÄTTÄ,
LÄHTEMÄTTÄ ULOS TAI
OPISKELEMATTA KOSKA
OLIN NETISSÄ.

EN KESKITTYNYT
OPETUKSEEN
LUOKASSA, KOSKA OLIN
KÄNNYKÄLLÄ.

MINUA PELOTTI
PELKKÄ AJATUSKIN
SIITÄ, ETTÄ JÄISIN
ILMAN PUHELINTANI
TAI TABLETTIANI.

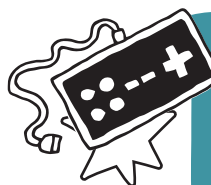

TAPASIN
YSTÄVIÄNI VAIN
VERKKOPELEISSÄ
TAI SOSIAALISISSA
MEDIASSA.

JOUDUIN KÄNNYKÄN KÄYTÖN
TAKIA OIKEAAN VAARAAN (KOMPASTUIN,
KAADUIN TAI KULJIN VAROMATTA
PAIKASTA, JOSSA MINUN OLISI PITÄNYT
OLLA TARKKAAVAINEN).



Jos merkitsit
useita edellä
mainituista
tilanteista,
saatat viettää
liikaa aikaa
netissä.

MUISTA, ETTÄ LIIKA ON LIIKAA
KAIKESSA. ÄLÄ HUOLEHDI –
NETTI TAI PELIT EIVÄT KATOA
MIHINKÄÄN. JOS ET OSAA
SÄÄNNELLÄ NETINKÄYTTÖÄSI,
SE VOI HAITATA TERVEYTTÄSI,
SOSIAALISTA ELÄMÄÄSI TAI
KOULUMENESTYSTÄSI.



Oppitunneilla
OPISKELLAAN ja ollaan
TARKKAVAISESTI läsnä
eikä surffata luvatta
netissä.

Liiallisesta netinkäytöstä
voi aiheutua sinulle
ongelmia, kuten
nukkumiseen ja
koulunkäyntiin liittyviä
vaikeuksia.

Istu ryhdikkäästi tietokoneen
ääressä, jotta vältyt
selkäkivuilta. Pidä **TAUKOJA**,
nouste ylös, **KÄVELE** ja juttele
muiden kanssa.

KESKUSTELE aina
vanhempiesi kanssa, jos
jokin asia vaivaa sinua tai
tarvitset **APUA**.

KOHTUUS KAIKESSA

Etsi korostetut sanat
sanalaatikosta

Älä kuuntele mu-
siikkia liian kovalla
äänenvoimakkuu-
della. Muista sama
sääntö kuulokkeilla
kuunneltaessa. Kova
äänenvoimakkuus voi
vahingoittaa kuu-
loasi ja häiritä muita
ihmisiä.

Älä suostu
kirstykseen
äläkä osallistu
haasteisiin, joissa
tehdään vaarallisia
asioita. Älä aseta
itseäsi vaaraan
nettipelin ja
-videoiden,
netissä tehtävien
kepposten tai
nettiriitojen
vuoksi.

Ole varovainen, kun
käytät kännykkää
julkisilla paikoilla. Katso
molempiin suuntiin tietä
ylittäessäsi ja tarkkaile
ympäristöäsi, jotta et
törmäile muihin ihmisiin.

Älä surffaa netissä
myöhään illalla.
Kasvat vielä, joten
kehosi tarvitsee
KEHITYÄKSEEN kunnolla
UNTA.

Pidä välillä taukoa
netinkäytöstä ja nauti
vapaa-ajastasi muulla
tavoin. Voit esimerkiksi
URHEILLA, pelata
JALKAPALLOA, **PYÖRÄILLÄ**
ja nähdä **KAVEREITASI**.

K T A U K O J A T K O J Ä X K U
 O I Q R A I O L A C I U Ö O A R
 P O J J V S N Y R A P N V I V H
 I B A X E K E S K U S T E L E E
 S C L O R P I S K E L A M A R I
 K A K K E V I H A J S U K Y E L
 E N A Q I A P U A E D L I H I L
 L Q P P T L V U V D S E Ö G T A
 L G A M A V Z H A I U J A W A H
 A U L P Y Ö R Ä I L L Ä S T S X
 A T L Ä I N O U S E Y L I S I S
 N L O O A N T E E C O Z C E O E
 D D A B M N O U S E Y L Ö S S O
 Ö J W K E H I T T Y Ä K S E E N
 K Ä V E L E R E I D E R T O W C

**MUISTA,
 ETTÄ
 ELÄMÄÄ
 ON MYÖS
 NETIN ULKO-
 PUOLELLA!**

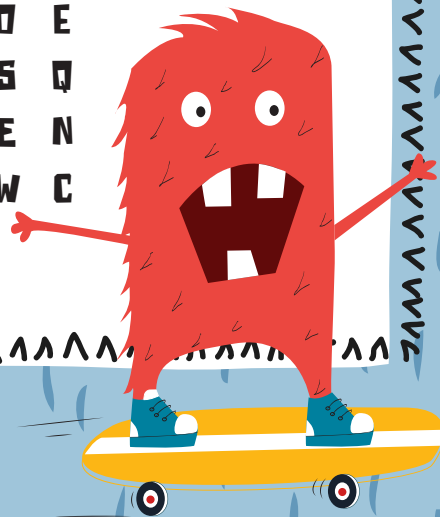

ÄLÄ USKO KAIKKEA LUKEMAASI





Oletko saanut pyytämättäsi viestejä tuntemattomilta henkilöiltä? Tällaisia viestejä kutsutaan *roskapostiksi*.

Juurut ja ketjukirjeet ovat esimerkkejä *roskapostista*, joihin olet ehkä jo törmännyt netissä. Tutustutaanpa hieman niihin.

HUHUSSA ON KYSE IHMISESTÄ TAI YRITYKSESTÄ KERROTUSTA VALHEELLISESTA UUTISESTA, JONKA TAVOITTEENA ON AIHEUTTAA VAHINKOA TAI PANIIKKIA. HUUHU VOI OLLA MYÖS TOTTA, MUTTA KIUASALLISTA.

KETJUKIRJEESSÄ ON KYSE VIESTISTÄ, JONKA SISÄLTÖ EI PIDÄ PAIKKAANSA JA JOSSA PYYDETÄÄN VÄLITTÄMÄÄN VIESTI NOPEASTI ETEENPÄIN MAHDOLLISIMMAN MONELLE HENKILÖLLE.

HUHUN TAI KETJUKIRJEEN TUNNISTAMINEN EI OLE AINA HELPPOA. JOS SINUA EPÄILYTTÄÄ, MIETI SEURAAVIA KYSYMYKSIÄ:

-  Sanotaanko viestissä, että kyseessä ei ole huhu tai ketjukirje?
-  Pyydetäänkö viestissä jakamaan sitä eteenpäin monille ihmisille?
-  Luvataanko viestissä jotain erityisen hyvää vastineeksi viestin jakamisesta?
-  Uhataanko viestissä sinua jollain erityisen haitallisella asialla, mikäli et jaa viestiä eteenpäin?

DOMINO ETSINTÄKUULUTETUILLA



ETSINTÄKUULUTUS!
HAITTAOHJELMAT
★★★



ETSINTÄKUULUTUS!
ZOMBIE
★★★



ETSINTÄKUULUTUS!
TROJALAINEN
★★★



ETSINTÄKUULUTUS!
VIRUS
★★★



ETSINTÄKUULUTUS!
ROSKAPOSTITTAJA
★★★



ETSINTÄKUULUTUS!
VAKOILUOHJELMA
★★★



ETSINTÄKUULUTUS!
NÄYTTÖKAAPPARI
★★★

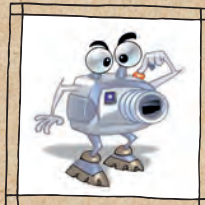

ETSINTÄKUULUTUS!
TIETOJENKALASTELU
★★★



ETSINTÄKUULUTUS!
ETÄHALLINTAOHJELMA
★★★



ETSINTÄKUULUTUS!
BOTTIVERKKO
★★★



ETSINTÄKUULUTUS!
NAPPAINKAAPPARI
★★★



ETSINTÄKUULUTUS!
VIRUS-
TORJUNTA
★★★



ETSINTÄKUULUTUS!
MAINOSOHJELMA
★★★



ETSINTÄKUULUTUS!
MATO
★★★



ETSINTÄKUULUTUS!
KRISTYSOHJELMA
★★★



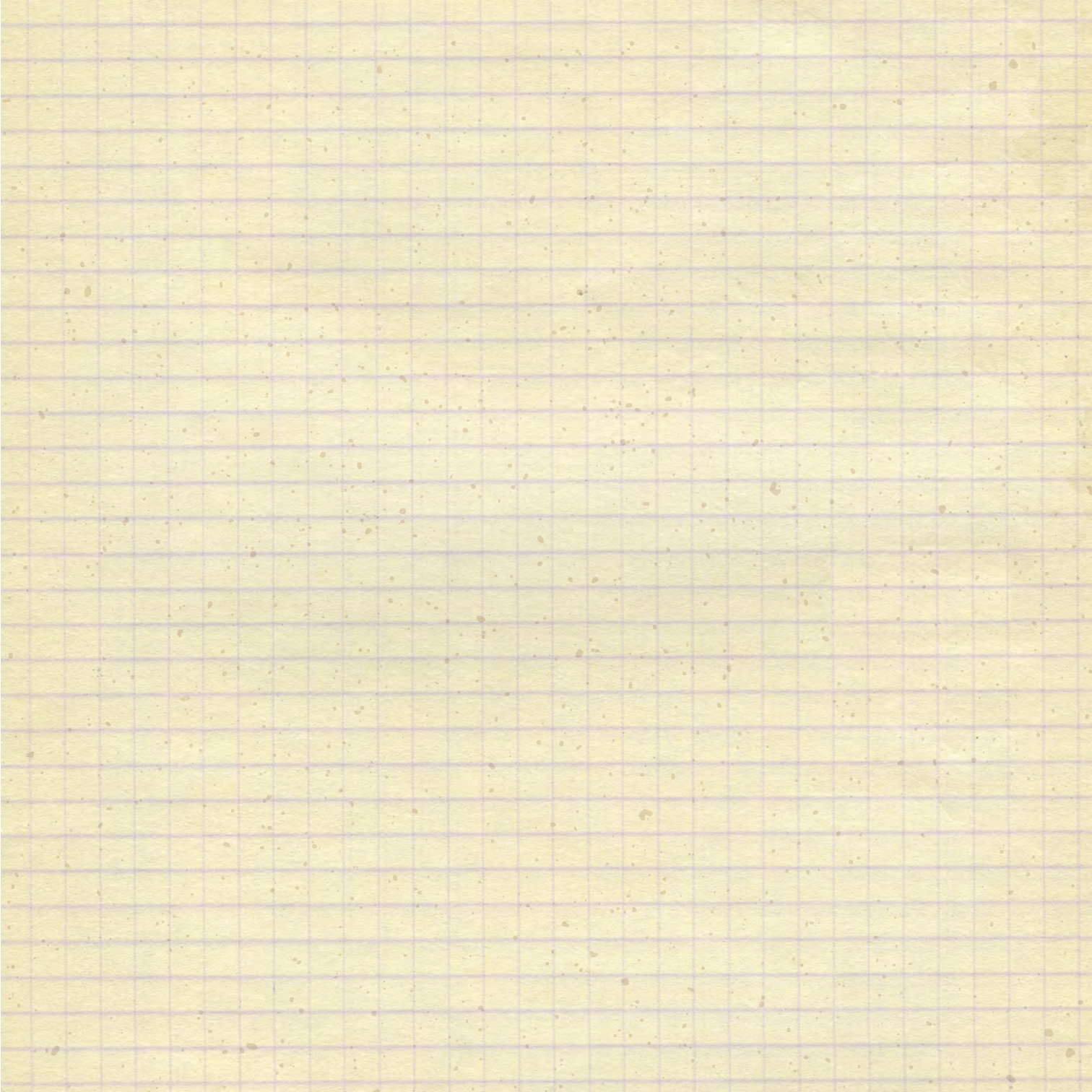



MUISTIPELI



NÄPPÄINKAAPPARI



NÄPPÄINKAAPPARI



VAKOILUOHJELMA



VAKOILUOHJELMA



VIRUS



VIRUS



TAKAPORTTI



TAKAPORTTI



PAHISTEN JENGI



PAHISTEN JENGI



MAINOSOHJELMA



MAINOSOHJELMA



KIRISTYSOHJELMA



KIRISTYSOHJELMA



PALOMUURI



PALOMUURI





MUISTIPELI



ROSKAPOSTITTAJA



ROSKAPOSTITTAJA



TIETOJENKALASTELU



TIETOJENKALASTELU



BOTTIVERKKO



BOTTIVERKKO



ETÄHALLINTAOHJELMA

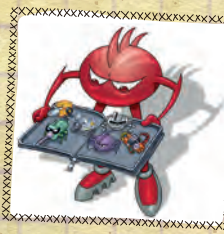

ETÄHALLINTAOHJELMA

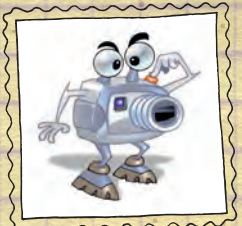

NÄYTTÖKAAPPARI

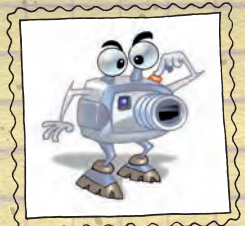

NÄYTTÖKAAPPARI



TROIJALAINEN



TROIJALAINEN



VIRUSTORJUNTA



VIRUSTORJUNTA



MATO



MATO



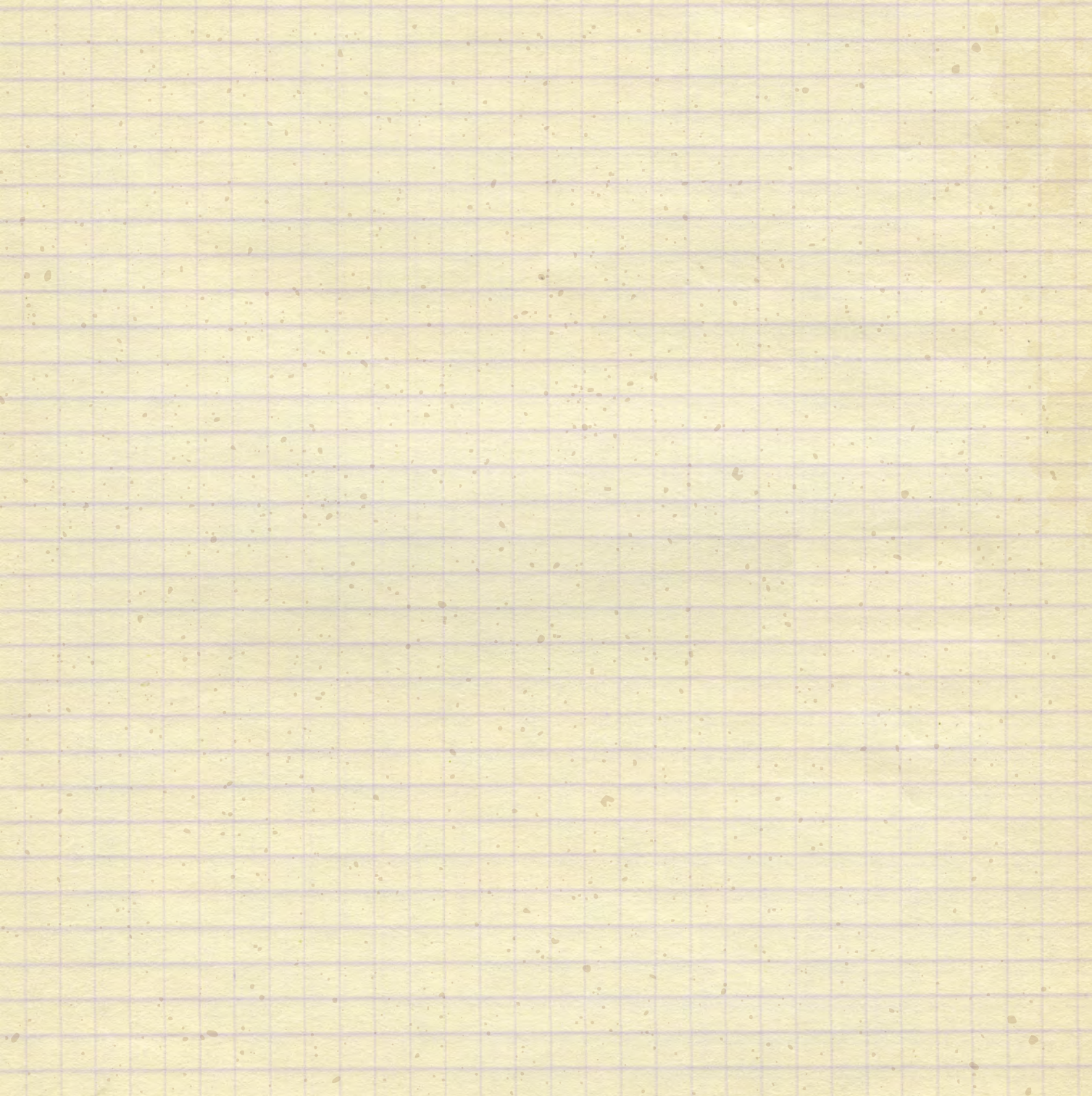

DOMINO ETSINTÄKUULUTETUILLA

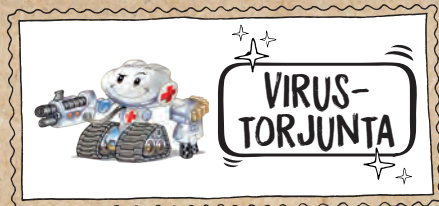
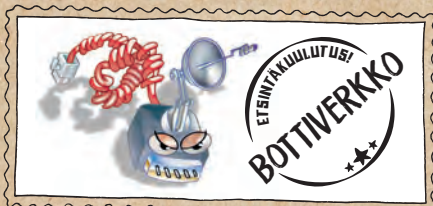
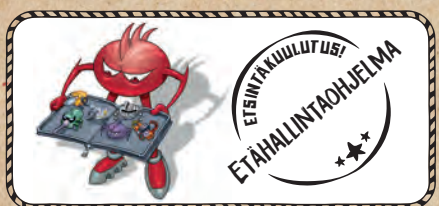
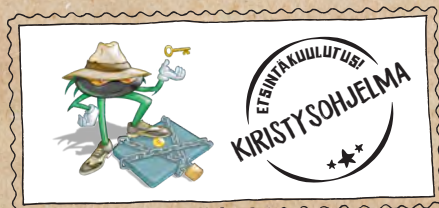



Jos vastasit **KYLLÄ** vähintään yhteen näistä kysymyksistä, on hyvin todennäköistä, että kyseessä on **HUHU** tai **KETJUKIRJE**. Voit varmistaa asian etsimällä tietoja muilta sivustoilta ja keskustelemalla asiasta vanhempiesi, opettajiesi tai jonkun muun luotettavan aikuisen kanssa. Uutinen voi myös olla jo vanhentunut eikä pidä enää paikkaansa ja aiheuttaa siten sekaannusta.

Ilmoita saamasi roskapostiviestit palvelun ylläpitäjälle. Voit myös yrittää estää tällaiset viestit. Pyydä, että vanhempasi tai joku muu aikuinen asentaa laitteillesi roskapostisuodattimen.

MIETI MITÄ JAAT ETEENPÄIN. JOS JAAT ROSKAVIESTEJÄ TAI VALHEITA YSTÄVILLES, HE SAATTAVAT ESTÄÄ JULKAISUSI TAI LAKATA LUKEMASTA VIESTEJÄSI. NÄIN OIKEAT VIESTISI JÄÄVÄT HUOMIOITTA.

SUOJAA LAITTEESI

VALITETTAVASTI SAATAT TÖRMÄTÄ NETISSÄ
PAHISTEN JENGIIN.

PAHISTEN JENGI VIRITTÄÄ
ANSOJA VOIDAKSEEN
SAASTUTTA A LAITTEESI
JA PÄÄSTÄKSEEN KÄSIKSI
TIETOHISI.

Nämä pahikset, joita kutsutaan myös haittaohjelmiksi, ovat ohjelmia, jotka on suunniteltu saastuttamaan laitteita ja vahingoittamaan niiden toimintaa.

Laitteesi voivat joutua Pahisten jengin virittämiin ansoihin, jos laitteissasi on päivittämättömiä sovelluksia, jos avaat saastuneen tiedoston, avaat tuntemattoman linkin tai käytät suojaamatonta yhteyttä.



VÄRITYSTEHTÄVÄ



TÄSSÄ ON KOKO PAHISTEN JENGI:

ETSINTÄKUULUTETTU



MATO

LEVIÄÄ VERKOSSA
LÄHETTÄMÄLLÄ ITSESTÄÄN
KOPIOITA LAITTEELTA TOISELLE.

ETSINTÄKUULUTETTU



MAINOSOHJELMA

NÄYTTÄÄ SINULLE MAINOKSIA,
VAIKKA ET HALUAI SI.

ETSINTÄKUULUTETTU



TROIJALAINEN

TROIJAN HEVOSEN TARINASTA
TAKTIIKKANSAA OPPINUT PAHIS.
NÄYTTÄÄ HARMITTOMALTA MUTTA
TEKEE HAITALLISIA ASIOITA, KUN
KÄYTTÄJÄN SILMÄ VÄLTTÄÄ.

ETSINTÄKUULUTETTU



KIRISTYSOHJELMA

JENGIN GANGSTERI, JOKA LUKITSEE
TIETOSI ULOTTUMATTOMIISI JA
VAATII NIISTÄ LUNNAITA.

ETSINTÄKUULUTETTU



VIRUS

LEVIÄÄ VERKOSSA LEVITTÄMÄLLÄ
KOPIOITA ITSESTÄÄN JA
PIILOUTUMALLA OSAKSI MUITA
OHJELMIA JA TIEDOSTOJA.

ETSINTÄKUULUTETTU



NÄYTTÖKAAPPARI

OTTAI SALAA KUVARUUTUKAAPPAUKSIA NÄYTÖSTÄSI ESIMERKIKSI KLIKATESSASI HIIRTÄ TAI KOSKETTAESSASI NÄYTTÖÄ.

ETSINTÄKUULUTETTU



TAKAPORTTI

AVAA TOISEN SISÄÄNKÄYNNIN LAITTEESEESI, JOTTA TUNKEUTUJA VOI PALATA KAVEREINEEN MILLOIN TAHANSA.

ETSINTÄKUULUTETTU



ETÄHALLINTAOHJELMA

JOUKKO TYÖKALUJA, JOTKA MAHDOLLISTAVAT LAITTEESI ETÄKÄYTÖN SINUN TIETÄMÄTTÄSI.

ETSINTÄKUULUTETTU



NÄPPÄINKAAPPARI

TALLENTAA, MITÄ LAITTEELLASI KIRJOITETAAN JA LÄHETTÄÄ TIEDOT TUNKEUTUJALLE.

ETSINTÄKUULUTETTU



BOTTIVERKKO

BOTTIVERKKO KAAPPAA LAITTEESI JA TEKEE SIITÄ BOTIN ARMEIJAANSA. TUNKEUTUJA VOI ETÄOHJATA BOTTIA TEHDEN LAITTEESTA ZOMBIN PAHOIHIN TARKOITUKSIINSA.

ETSINTÄKUULUTETTU



VAKOILUOHJELMA

JENGIN VAKOOJA, JOKA TARKKAILEE, MITÄ TEET LAITTEELLASI, JA VÄLITTÄÄ TIEDOT ETEENPÄIN MUILLE PAHIKSILLE.

SANALAATIKKO

LÖYDÄ SEURAAVAT PAHIKSET:

VIRUS MATO BOTTIVERKKO VAKOILUOHJELMA NÄPPÄINKAAPPARI NÄYTTÖKAAPPARI
MAINOSOHJELMA TAKAPORTTI TROIJALAINEN ETÄHALLINTAOHJELMA KIRISTYSOHJELMA

N	Ä	Y	T	T	Ö	K	A	A	P	P	A	R	I	N	M	A	I	K	O
P	I	E	T	Ä	H	A	L	L	I	N	T	A	O	H	J	E	L	M	A
F	T	V	A	C	J	Y	Q	S	I	R	R	S	E	T	L	O	G	A	B
S	S	T	T	R	O	J	A	G	N	B	O	T	T	R	K	G	K	I	O
P	C	A	L	W	H	E	D	R	S	N	I	R	O	O	J	W	E	N	T
Y	R	K	O	O	T	K	I	E	U	S	J	J	Z	I	S	A	S	O	T
W	T	A	K	K	P	Ö	R	S	T	I	A	J	Z	J	U	K	O	S	I
K	Ö	P	I	S	Y	Y	N	N	W	J	S	V	K	A	R	M	I	O	V
R	N	O	W	K	J	I	V	L	Z	W	J	I	Z	L	I	V	R	H	E
K	I	R	I	S	T	Y	S	O	H	J	E	L	M	A	J	K	B	J	R
G	O	T	A	Z	V	A	M	G	H	R	V	C	A	I	S	A	Q	E	K
U	G	T	A	E	B	Z	T	G	U	E	O	O	T	N	A	W	N	L	K
C	V	I	R	U	S	J	U	E	S	Q	O	B	O	E	O	E	M	M	O
A	E	E	T	H	Q	P	T	R	E	R	E	O	T	N	G	U	Ä	A	L
J	R	Z	I	N	N	Ä	P	P	Ä	I	N	K	A	A	P	P	A	R	I
H	V	A	K	O	I	L	U	O	H	J	E	L	M	A	M	A	V	Ö	L

VARJOLEIKKI

SELVITÄ, MIKÄ VARJOISTA ON TÄMÄN ROISTON VARJO!



A



B



C



D



E



LABYRINTTI
AUTA JUHOA LÖYTÄMÄÄN TIE SUOSIKKEIHINSA
KUULUVALLE VIDEOSIVUSTOLLE - VARO PAHIKSIA
MATKAN VARRELLA!

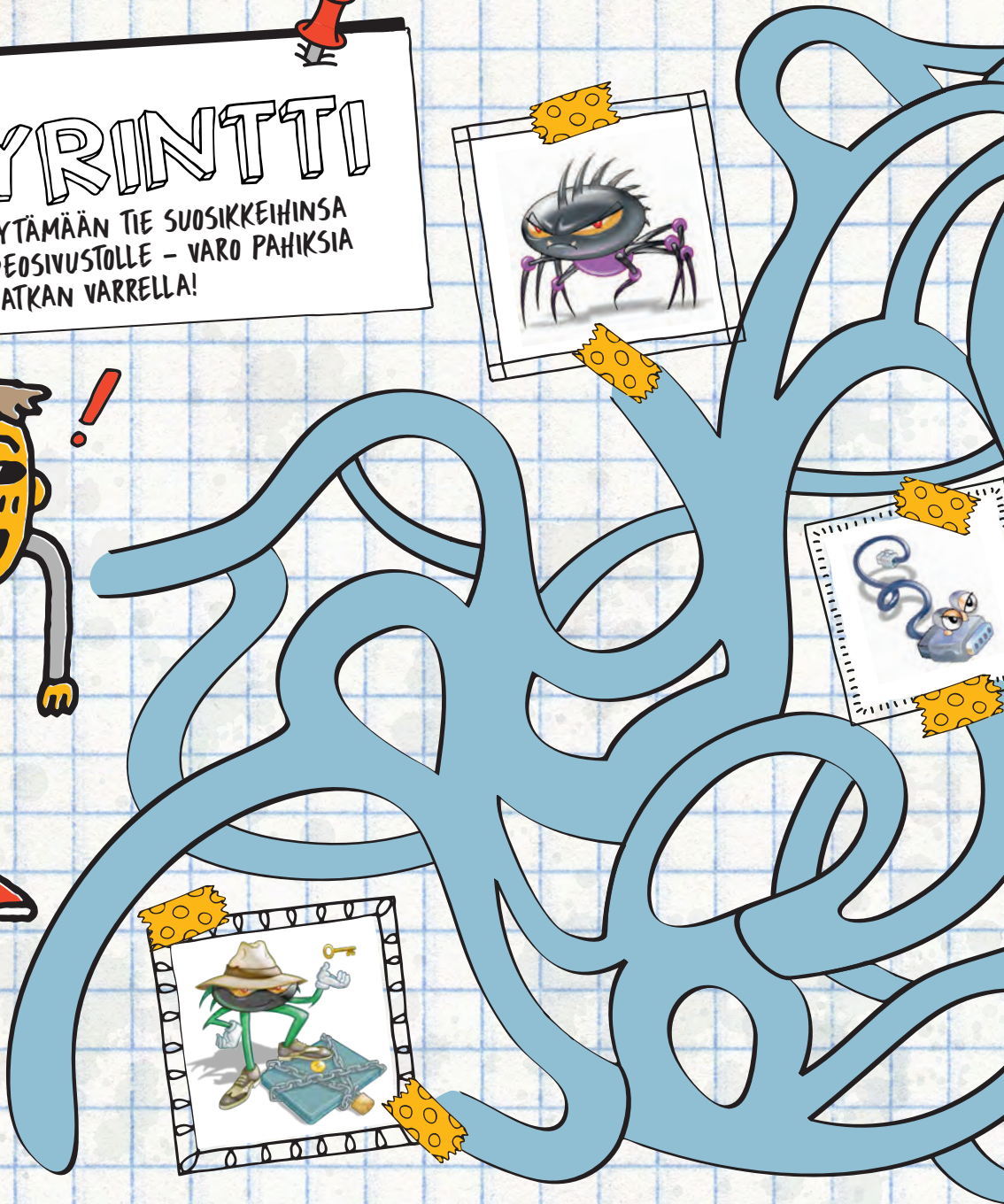

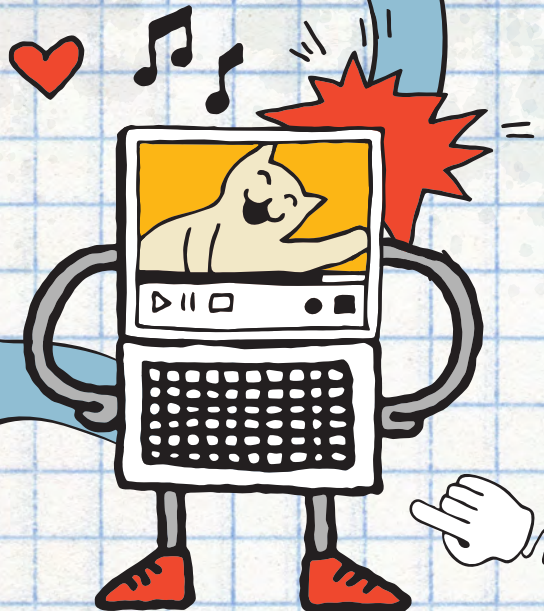
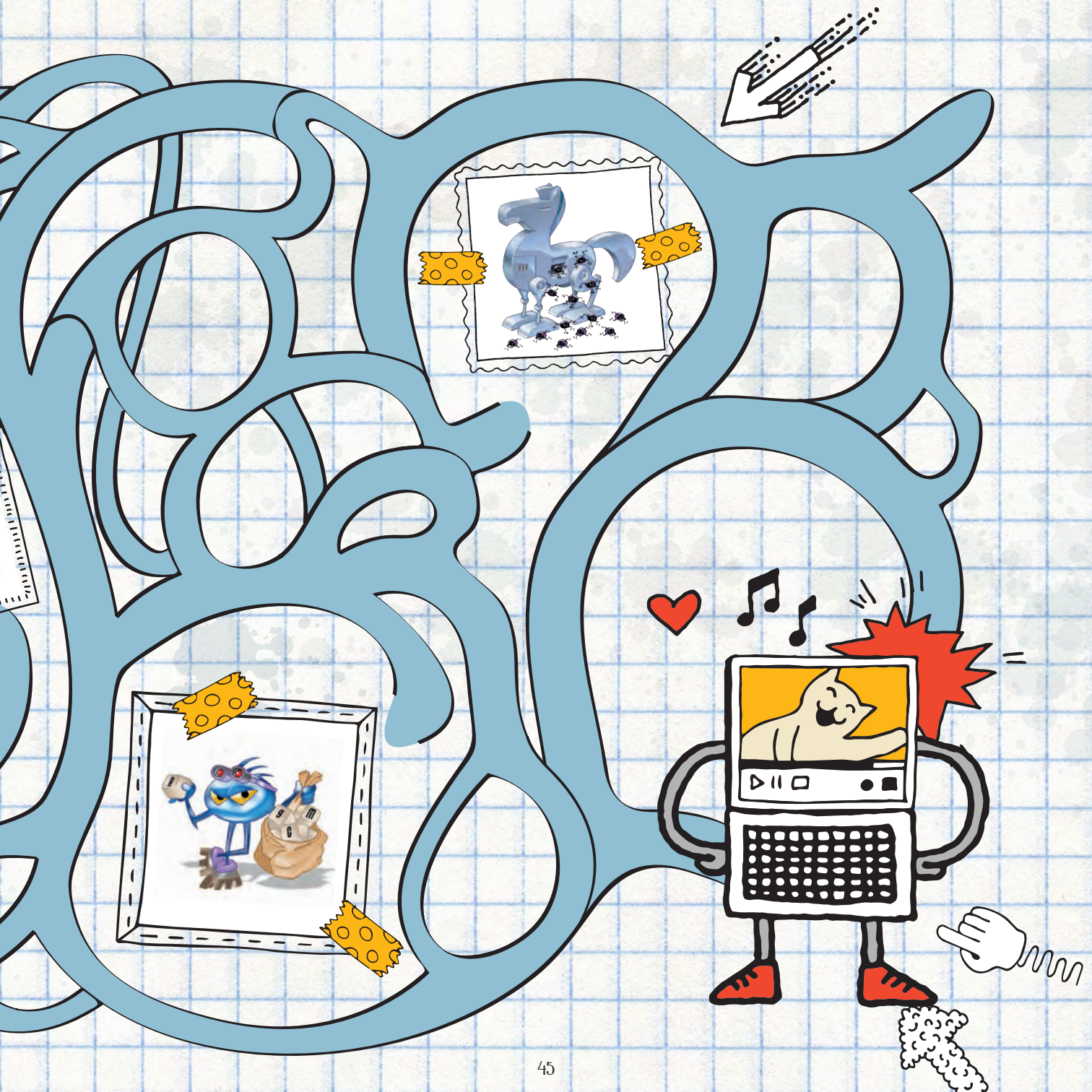

YHDISTÄ KUKIN PAHIS

LEVIÄÄ VERKOSSA
LÄHETTÄMÄLLÄ
ITSESTÄÄN KOPIOITA
LAITTEELTA
TOISELLE.

AVAA TOISEN
SISÄÄNKÄYNNIN
LAITTEESEESI,
JOTTA TUNKEUTUJA
VOI PALATA
KAVEREINEEN
MILLOIN TAHANSA.

KAAPPAA
LAITTEESI JA
TEKEE SIITÄ BOTIN
ARMEIJAANSA.
TUNKEUTUJA VOI
ETÄOHJATA BOTITIA
TEHDEN LAITTEESTA
ZOMBIN PAHOIHIN
TARCOITUKSIINSA.

JENGIN VAKOOJA,
JOKA TARKKAILEE, MITÄ
TEET LAITTEELLASI,
JA VÄLITTÄÄ TIEDOT
ETEENPÄIN MUILLE
PAHIKSILLE.



NÄYTTOKAAPPARI



MAINOSOHJELMA



MATO



VÍRUS

S ERIKOISALAANSA

LEVIÄÄ VERKOSSA
LEVITTÄMÄLLÄ
KOPIOITA ITSESTÄÄN
JA PIILOUTUMALLA
OSAKSI MUITA
OHJELMIA JA
TIEDOSTOJA.

NÄYTTÄÄ
SINULLE
MAINOKSIA,
VAIKKA ET
HALUAISI.

OTTAÄ SALAA
KUVARUUTUKAAPPAUKSIA
NÄYTÖSTÄSI ESIMERKIKSI
KLIKATESSASI HIIRTÄ
TAI KOSKETTAESSASI
NÄYTTÖÄ.

TALLENTAA, MITÄ
LAITTEELLASI
KIRJOITETAAN JA
LÄHETTÄÄ TIEDOT
TUNKEUTUJALLE.



TAKAPORTTI



NÄPPÄINKAAPPARI



BOTTIVERKKO



VAKOILUOHJELMA

ETSI 7 EROAVAISUUTTA



HYVISTEN JENGI

Älä huolehdi, sillä et ole yksin taistelussa Pahisten jengiä vastaan! Hyvisten jengi on valmis auttamaan sinua.



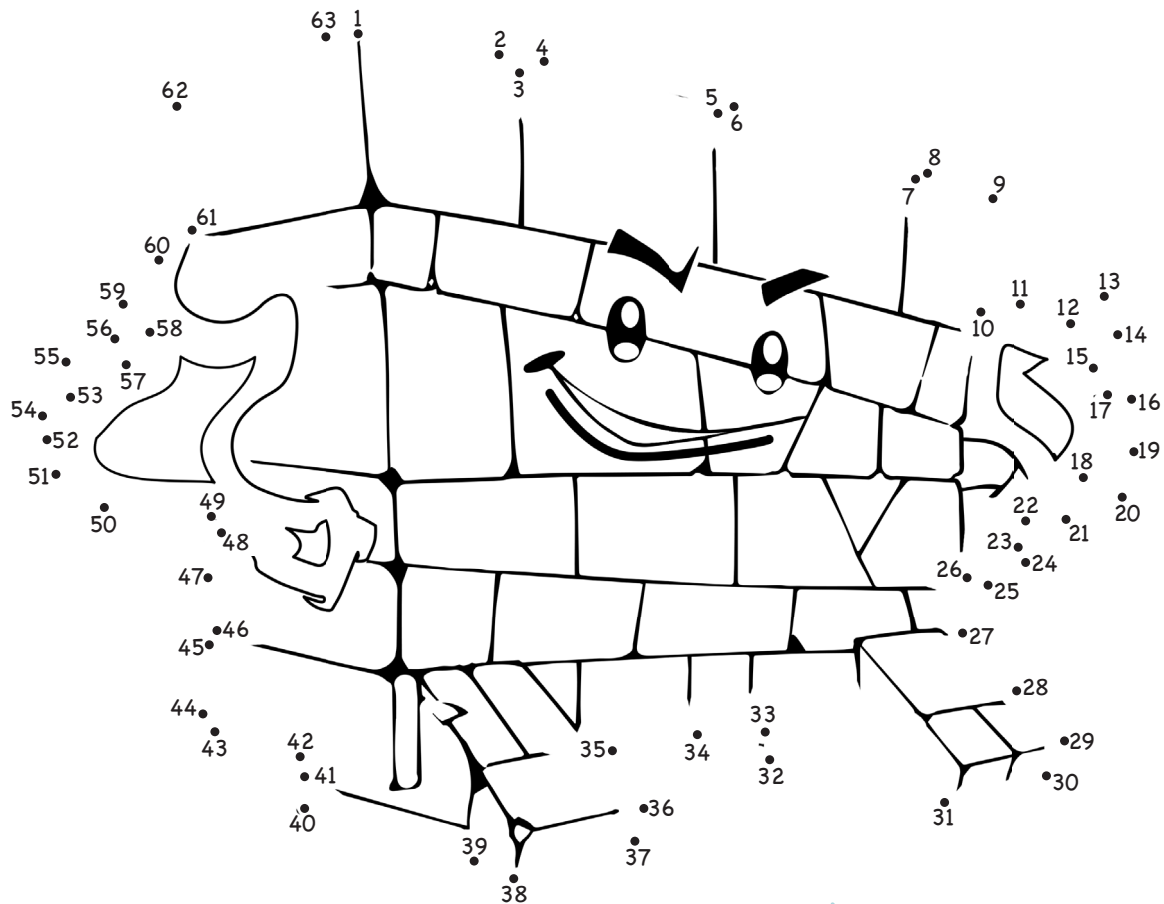

TIESITKÖ TÄMÄN?

Englanninkielinen sana "Firewall" tarkoittaa palomuuria, joka estää tulipaloa leviämästä. Internetissä palomuri torjuu verkon kautta laitteillesi tehtäviä hyökkäyksiä ja pysäyttää haitallisen liikenteen verkkoon.



ASENNA LAITTEILLES! HYVISTEN JENGI JA MUISTA MYÖS SEURAAVAT TÄRKEÄT TURVATOIMET:



Varmuuskopioi tietosi.



Asenna uusimmat päivitykset käyttämiisi sovelluksiin.



Älä klikkaa kaikkia sinulle lähetettyjä linkkejä, vaikka tuntisit lähettäjän.



Älä luota liian hyviltä kuulostaviin viesteihin, joissa sinulle tarjotaan lahjoja, rahaa ja virtuaalivaluuttaa tai pelejä. Näillä ”ansoilla” pyritään saamaan huomiosi, jotta avaisit saastuneen tiedoston, luovuttaisit tunnuksesi tai muodostaisit yhteyden haittasivustolle.

Ole myös tarkka siitä, mitä sovelluksia asennat. Pyri lataamaan sovellukset luotettavilta sivustoilta, kuten valmistajan omilta sivuilta tai laitteesi käyttöjärjestelmän virallisesta kaupasta. Älä asenna piraattisovelluksia, sillä ne ovat laittomia ja voivat myös vaarantaa laitteesi.

Tarkista ennen sovelluksen lataamista, millaisia arvioita ja kommentteja sovellus on saanut. Vältä vain harvojen lataamia sovelluksia, joita ei ole arvosteltu tai kommentoitu. Varmista, että sovelluksen tekijä on luotettava ja ettei sovellus vaadi turhan laajoja oikeuksia laitteeseesi.

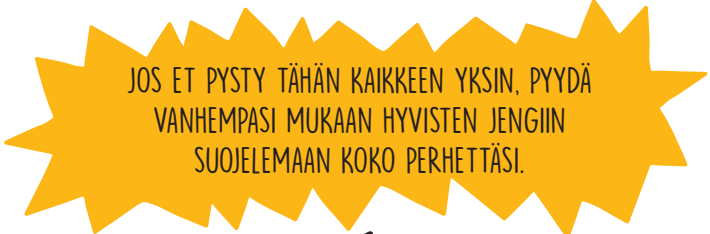

JOS ET PYSTY TÄHÄN KAIKKEEN YKSIIN, PYYDÄ
VANHEMPASI MUKAAN HYVISTEN JENGIIN
SUOJELEMAAN KOKO PERHETTÄSI.



VÄRITYSTEHTÄVÄ

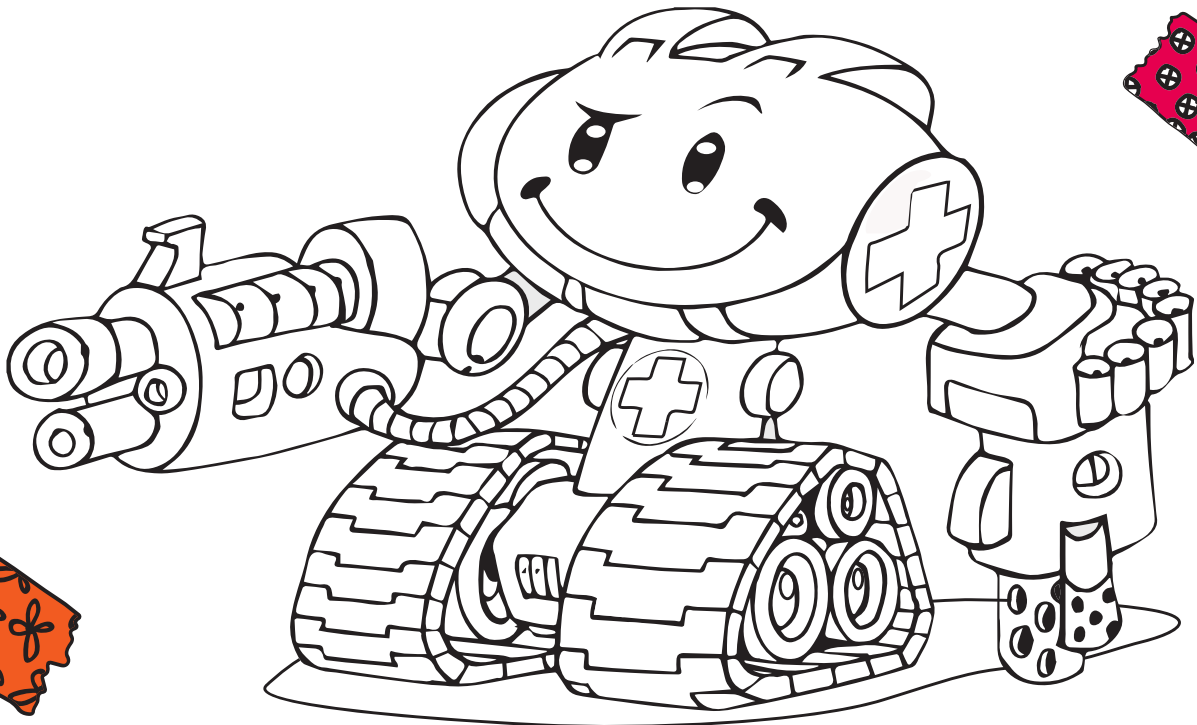

VARO HUKKAAMASTA LAITTEITASI

Laitteet ovat kalliita, mutta myös niille tallennetut valokuvat, videot, yhteystiedot, salasanat ja sähköpostit ovat hyvin arvokkaita.

JOS JOKIN LAITTEISTASI HÄVIÄÄ, ÄLÄ PANIKOI VAAN PYSY RAUHALLISENA.

Kerro asiasta heti vanhemillesi tai jollekin muulle luotettavalle aikuiselle, jotta he voivat auttaa sinua. Vaihda kaikki kyseisellä laitteella käyttämäsi salasanat (sosiaalisen median tilit, sähköpostitili, pelien salasanat jne.) ja käytä toimintoa "kirjautu ulos kaikilta laitteilta."



OLE VAROVAINEN JA KIINNITÄ HUOMIOTA YMPÄRISTÖÖSI.



OLE VALPAS ÄLÄKÄ JÄTÄ LAITTEITASI MIHINKÄÄN VARTIOIMATTA.



SÄÄDÄ LAITTEIDESI ASETUKSET NIIN, ETTÄ NE PYYTÄVÄT AINA ENSIN SALASANAN.

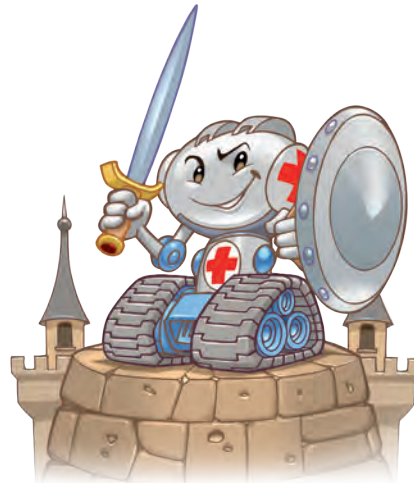

SUOJELE SALASANOJASI

SALASANOJEN TARKOITUKSENA ON VARMISTAA, ETTÄ
KUKAAN MUU EI VOI ESIINTYÄ SINUNA.

SALASANAT OVAT SALAISIA, EIKÄ NIITÄ SAA
PALJASTAA KENELLEKÄÄN.

Älä jaa salasanojasi muille kuin sinusta vastuussa oleville
vanhemillesi kasvotusten.

Jos joku tietää salasanasi, hän voi kirjautua eri sivustoille,
julkaista tietoja ja keskustella kavereidesi kanssa
esiintymällä sinuna. Lisäksi hänen on mahdollista avata
puhelimesi ja poistaa viestisi.

SALASANAN JAKAMINEN EI OLE YSTÄVYYDEN
EDELLYTYS. TODELLISET YSTÄVÄT KUNNIOITTAVAT
SINUA, EIVÄTKÄ PYYDÄ SINULTA TÄLLAISIA ASIOITA.

- ★ Varmista, että kukaan ei näe, kun näppäilet salasanasasi.
- ★ Voit kirjoittaa salasanasasi paperille, jotta et unohda niitä. Muista kuitenkin säilyttää paperi turvallisessa paikassa, kuten huoneesi pöytälaatikossa.
- ★ Älä käytä helposti arvattavissa olevia salasanoja. Sellaisia ovat esimerkiksi ”123456”, ”abcd”, ”asdf”, nimesi, sukunimesi, syntymäpäiväsi, koirasi nimi tai suosikkijoukkueesi.



TIESITKÖ TÄMÄN?

Salasana 123456 on yksi maailman yleisimmistä salasanoista. Älä edes harkitse käyttäväsi sitä.

- ★ Käytä pitkiä salasanoja. Jos haaveilet esimerkiksi astronautin urasta, salasanasasi voi olla vaikka ”JoskusNäenVieläSaturnuksenRenkaat!!!”
- ★ Luo jokaiseen käyttämääsi nettipalveluun eri salasana. Muutoin joku voi esiintyä kaikilla näillä sivustoilla sinuna selvittämällä vain yhden salasanan.
- ★ Aseta laitteisiisi niiden avaamista varten tarvittava salasana, jotta kukaan ei voi käyttää laitteitasi ilman sinua.
- ★ Jos käytät jotain laitetta koulussa tai muiden henkilöiden kotona, muista kirjautua ulos tileiltäsi, kun lopetat käytön. Muussa tapauksessa joku voi käyttää tilejasi.



OLETKO KUULLUT TIETOJENKALASTELUSTA?

Tietojenkallastelulla tarkoitetaan väärennettyjä sähköpostiviestejä ja verkkosivustoja, jotka näyttävät hyvin samanlaisilta kuin oikeat viestit ja sivustot mutta joiden tarkoituksena on huijata sinua ja selvittää salasanasasi ja henkilötietosi.

Pyri kirjoittamaan haluamasi verkkosivun osoite suoraan selaimeesi, äläkä luota sivuihin, jotka vaikuttavat hieman erilaisilta kuin mihin olet tottunut. Jos et ole varma, pyydä apua vanhemiltasi tai joltakin muulta luotettavalta aikuiselta.

TESTAA TIE

TÄYTÄ SANARISTIKKO

VAAKASUORAAN

- 1 PAHISTEN JENGIN GANGSTERI
- 3 PAHISTEN JENGIN VAKOOJA
- 5 HYVIÄ KÄYTTÖTAPOJA INTERNETISSÄ KOSKEVAT SÄÄNNÖT
- 7 SUOJAA LAITTEESI LUVATTOMILTA YHTEYKSILTÄ
- 9 AUTTAA ESTÄMÄÄN EI-TOIVOTUT VIESTIT
- 11 VAARAKSI LAITTEELLES
- 13 EI-TOIVOTTU VIESTI

PYSTYSUORAAN

- 2 OIKEUS YKSITYISEEN ELÄMÄÄN
- 4 VALHEELLINEN JUTTU IHMISESTÄ TAI YRITYKSESTÄ
- 6 KALASTELEE TIETOJASI
- 8 AUTTAA SUOJAAMAAN LAITTEESI HAITTAOHJELMILTA
- 10 ON SALAINEN JA KUULUU VAIN SINULLE EIKÄ KENELLEKÄÄN MUULLE
- 12 NETTIKIUSAAMISEEN TAI HÄIRITSEVÄÄN SISÄLTÖÖN SOPIVA TEKO.

ETÄMYKSESI

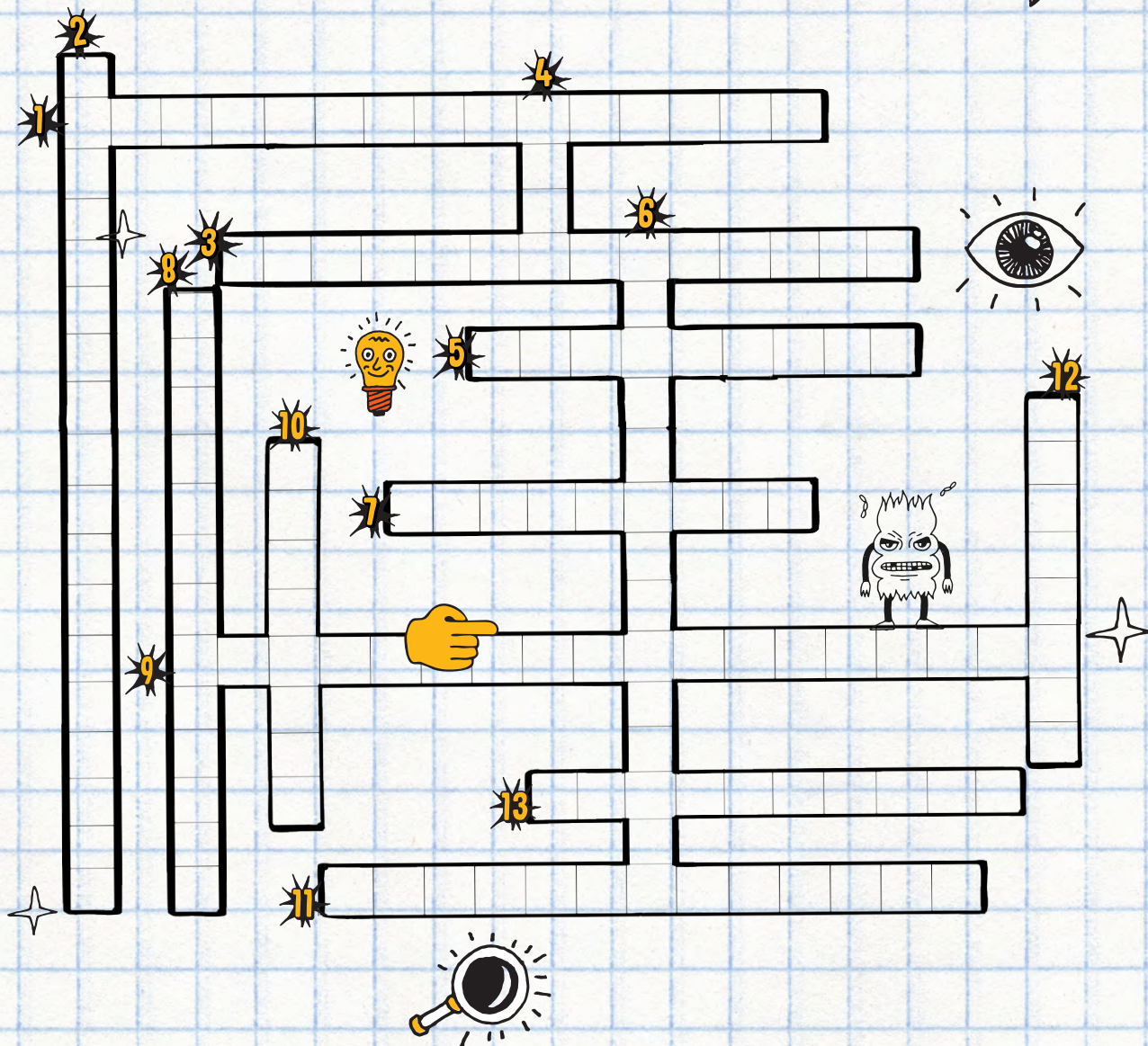

TUNNETKO JO JUHON?

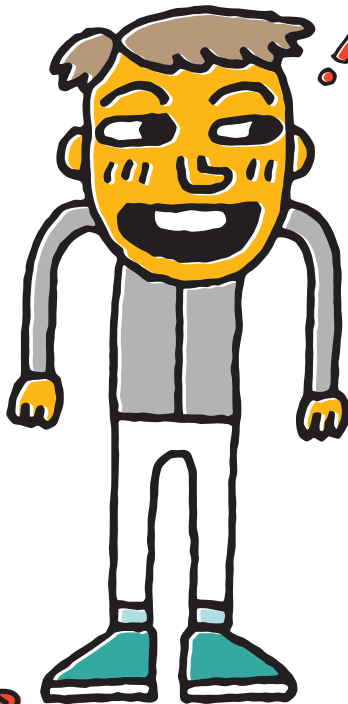

Juhon on hyvin valpas poika, joka rakastaa nettissä **SURFFAILUA**. Hän kuitenkin tietää, että hänen on oltava **VAROVAINEN** tietojensa suojelemiseksi. Niinpä Juhon pyysi **APUA** äidiltään **VIRUSTORJUNTA-**ohjelmiston, **PALOMUURIN** ja roskapostisuodattimen asentamiseksi tabletilleen. Juhon asentaa sovellustensa **PÄIVITYKSET** ja ottaa aina **VARMUUSKOPIOT**, jotta hän ei menetä valokuviaan ja videoita.

Juhon valitsee **SALASANANSA** hyvin huolellisesti eikä käytä koskaan omaa nimeään tai pelkkiä numeroita. Eräänä päivänä Juhon kaveri pyysi häneltä salasanaa. Juhon kieltäytyi antamasta sitä ja kertoi kaverilleen, että salasanat ovat salaisia, eikä niitä saa kertoa muille.

Suojellakseen **YKSITYISYYTTÄÄN** sosiaalisessa mediassa Juhon määritteli profiilinsa asetukset niin, että hänen julkaisunsa näkyvät vain hänen kavereilleen.

ENTÄ SINÄ? TOIMITKO KUTEN JUHON?

ETSI KOROSTETUT SANAT

Z S Y A V U P N G U F I B D V W
P U N P V B Ä Y A T T M A K A Y
R R G U I U I S J E H Z G G R K
E F V A R O V A I N E N K N M S
U F A A U J I L D A U R U A U I
R A O E S G T A A A K E P A U T
O I J A T G Y S T U P E Q T S Y
S L I R O R K A S O A R A K K I
K U H J R S S N K O L Y D A O S
A A I B J V E A T A O E Z L P Y
P L G K U N T N A R M E B I I Y
O R I V N G I S A D U W E Z O T
S N T I T I R A S G U I O A T T
T T K Z A S F K L R R I T D G Ä
I E X P O H J E L M I S T O N Ä
S U O D A T T I M E N L E S J N

OLE NETISSÄ TARKKA, MUTTA ÄLÄ HUOLEHDI LIIKAA!

Nyt kun tiedät jo netin vaarat ja osaat suojautua niiltä, on aika nauttia kaikista netin hyvistä puolista.

Osallistumisesi on erittäin tärkeää, jotta netistä voidaan tehdä entistä parempi paikka. Pyydä aina apua vanhemmiltasi, opettajiltasi tai muilta luotettavilta aikuisilta, jos sinulla on epäilyksiä tai jos joudut epämiellyttävään tilanteeseen. Vaikka he eivät osaisi heti neuvoa, he ohjaavat sinua oikeaan suuntaan vastauksen löytämiseksi.



KERRO KAVERIELLESI JA PERHEELLESI
TÄSTÄ OPPAASTA OPPIMISTASI ASIOISTA.



LUOTAMME APUUSI NETIN
TURVALLISUUDEN PARANTAMISESSA.

HALUATKO OPPIA LISÄÄ?

Toivottavasti pidit oppimastasi, sillä kaikki ohjeet on laadittu sinua ajatellen. Jos haluat tietää vielä lisää turvallisesta netinkäytöstä, tarjolla on paljon luettavaa.



JOS TEHTÄVIEN OIKEAT VASTAUKSET JÄIVÄT EPÄSELVIKSI, KYSY LISÄÄ SÄHKÖPOSTITSE KIRJAAMO@TRAFICOM.FI

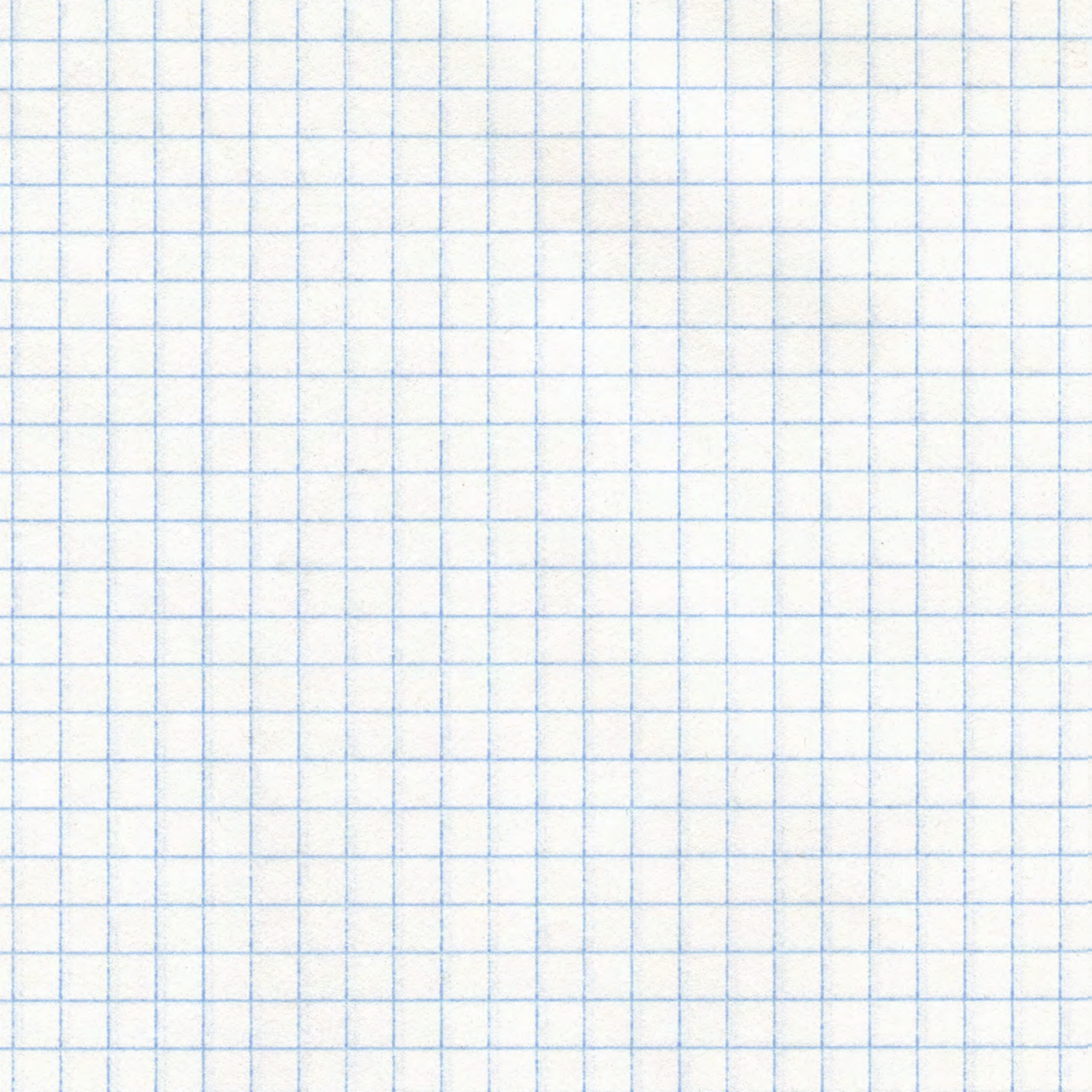

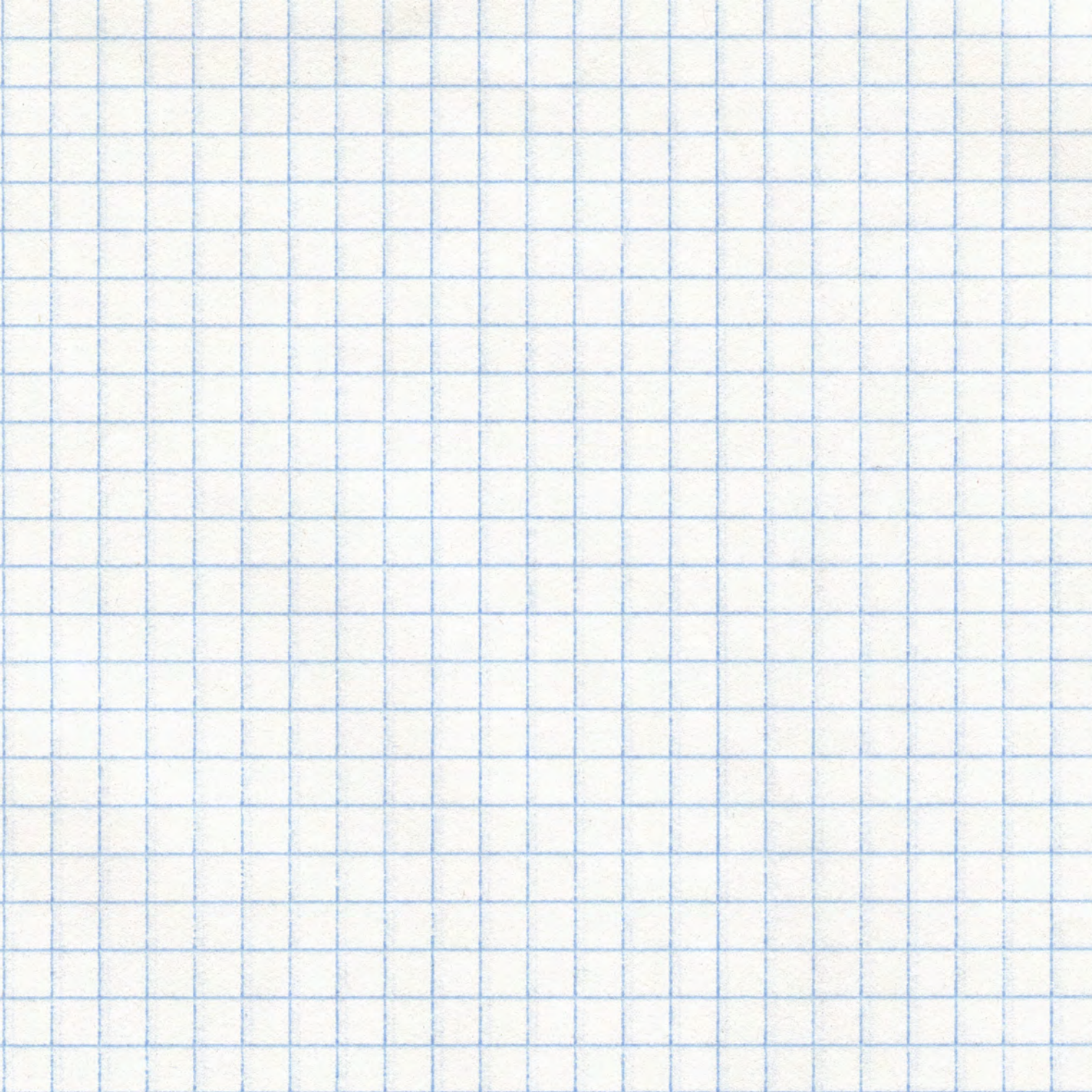

TRAFICOM
Kyberturvallisuuskeskus